



Innovation Made Better™

Instruction Manual SL-1512

THANK YOU FOR PURCHASING THE SL-1512 LED WORK LIGHT.

SAVE THESE INSTRUCTIONS.

PLEASE READ THESE INSTRUCTIONS BEFORE USING YOUR WORK LIGHT.



ASSEMBLY - PLEASE REFER TO THE ILLUSTRATIONS

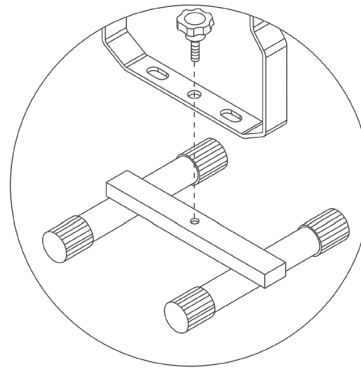

INSTALLING THE LIGHT HEAD

- Align the center hole in the bracket of the Light Head with the center hole in the Light Stand.
- Using the included thumb screw, tighten until finger tight.

CAUTION: Do not use any tools to tighten the thumb screw. Finger tight is all that is required. Overtightening may cause damage to the unit.

OPERATION

The SL-1512 has a single sealed push button switch located on the back of the light head.

Turning the light on:

- Press and release the button.

Turning the light off:

- Press and release the button.

WARRANTY

1 YEAR WARRANTY

Bayco Products, Inc. warrants this product to be free from defects in workmanship and materials to the original purchaser for 1 year from the date of purchase, and includes the LEDs, housing, lenses, electronics, switches, rechargeable batteries and chargers. Bulbs (other than LEDs) are covered for 90 days from the date of purchase.

We will repair or replace this product should we determine it to be defective. This is the only warranty, expressed or implied, including any warranty of merchantability or fitness for a particular purpose.

For a complete copy of the warranty, go to www.baycoproducts.com/bayco-product-support/warranties. Retain your receipt for proof of purchase.

MODE D'EMPLOI SL-1512

MERCI D'AVOIR ACHETÉ LA LAMPE DE TRAVAIL DEL SL-1512.

VEUILLEZ CONSERVER CES DIRECTIVES

VEUILLEZ LIRE CES DIRECTIVES AVANT D'UTILISER VOTRE LAMPE DE TRAVAIL.

AVERTISSEMENTS

DIRECTIVES DE SÉCURITÉ IMPORTANTES

AVERTISSEMENT : LIRE ATTENTIVEMENT TOUTES LES DIRECTIVES

VEUILLEZ CONSERVER CES DIRECTIVES

AVERTISSEMENT : Lorsque vous utilisez des lampes d'extérieur, des mesures de sécurité de base doivent être prises afin de réduire les risques d'incendie, de choc électrique, et blessure corporelle, notamment les suivantes :

- Non conçues pour être utilisées dans des endroits humides.
- Veuillez garder les fiches électriques et les prises au sec.
- Utilisation seulement sur des circuits protégés DDFDT (disjoncteur de fuite à la terre).
- Utiliser uniquement des rallonges électriques d'extérieur à trois fils (conducteurs) de 16 AWG ou plus qui contiennent une prise de mise à la terre avec une fiche à 3 broches et des prises qui acceptent la fiche d'alimentation de ce produit.
- NE PAS utiliser cette lampe de travail avec une rallonge électrique à 2 fils (conducteurs).
- Utiliser seulement des rallonges électriques à trois fils pour utilisation à l'extérieur, telles qu'une rallonge électrique de type SEW, SEOW, SEEOW, SEOOOW, SOW, SOOW, STW, STOW, STOW, STOW, STOOW, SJEW, SJEOW, SJW, SJW, SJOW, SJOOW, SJTW, SJTOW, OR SJTOOW.

CONSERVER CES DIRECTIVES

CONSIGNES DE SÉCURITÉ

DIRECTIVES CONCERNANT LE RISQUE D'INCENDIE, DE CHOC ÉLECTRIQUE, (EXPOSITION EXCESSIVE AU RAYONNEMENT UV,) OU DE BLESSURES AUX PERSONNES

AVERTISSEMENT : Pour réduire les risques D'INCENDIE, CHOC ÉLECTRIQUE OU BLESSURES AUX PERSONNES :

- La lampe allumée peut devenir chaude!
- La lampe peut être utilisée à l'intérieur et à l'extérieur.
- S'assurer que l'interrupteur à bouton-poussoir est en mode arrêt avant de brancher la lampe de travail.
- Brancher la lampe à une source d'alimentation de 120 Volts/60 Hz uniquement.

WARNINGS

IMPORTANT SAFETY INSTRUCTIONS

WARNING: READ ALL INSTRUCTIONS CAREFULLY

SAVE THESE INSTRUCTIONS

WARNING: When using outdoor lights, basic safety precautions should always be followed to reduce the risk of fire, electrical shock, and personal injury, including the following:

- Not intended for use in wet areas.
- DO NOT use with extension cord near water or where water may accumulate.
- Keep plugs and receptacles dry.
- For use only on GFCI protected circuits.
- Use only three-wire outdoor extension cords 16 AWG or larger that have three-prong grounding plug and receptacles that accept the appliance's plug.
- DO NOT use this work light with a 2 wire extension cord
- Use only three-wire extension cords rated for outdoor use, such as an extension cord of cord type SEW, SEOW, SEEOW, SEOOOW, SOW, SOOW, STW, STW, STOW, STOW, STOOW, SJEW, SJEOW, SJW, SJW, SJOW, SJOOW, SJTW, SJTOW, OR SJTOOW.

SAVE THESE INSTRUCTIONS

SAFETY INSTRUCTIONS

INSTRUCTIONS PERTAINING TO A RISK OF FIRE, ELECTRIC SHOCK, (EXPOSURE TO EXCESSIVE UV RADIATION,) OR INJURY TO PERSONS

WARNING: To reduce the risk of FIRE, ELECTRIC SHOCK OR INJURY TO PERSONS:

- Lighted lamp may become hot!
- Light can be used indoor and outdoor.
- Check that the sealed push button switch is in the off position before plugging in the work light
- Connect light to 120Volt, 60 Hz power source only.
- Do not touch hot lens, or enclosure.
- Do not remain in light if skin feels warm.
- Do not look directly at lighted lamp, or direct the light at other persons.
- Keep lamp away from flammable materials.



- Ne pas toucher les lentilles chaudes, ou boîtier.
- NE pas rester dans la lumière si la peau devient chaude.
- Ne pas regarder directement à la lampe allumée, ou diriger la lampe sur d'autres personnes.
- Tenir la lampe éloignée des matières inflammables.

ASSEMBLAGE – VEUILLEZ CONSULTER LES ILLUSTRATIONS

INSTALLER LA TÊTE DE LA LAMPE

- Aligner le trou central dans le support de la tête de lampe avec le trou central dans le pied de projecteur.
- En utilisant la vis de serrage comprise dans l'ensemble, bien serrer avec les mains.

ATTENTION : NE PAS UTILISER D'OUTILS POUR SERRER LES VIS DE SERRAGE. LE SERREMENT AVEC LES MAINS EST TOUT CE QU'IL EST REQUIS. TROP SERRER PEUT CAUSER DES DOMMAGES À L'APPAREIL.

FONCTIONNEMENT

La lampe SL-1512 possède un unique interrupteur à bouton-poussoir scellé situé à l'arrière de la tête de la lampe.

Allumer la lampe :

- Appuyer et relâcher le bouton-poussoir.

Éteindre la lampe :

- Appuyer et relâcher le bouton-poussoir

GARANTIE

GARANTIE LIMITÉE DE 1 AN

Bayco Products, Inc. garantit que ce produit est exempt de défauts de matériaux et de fabrication à l'acheteur original pour une période d'un (1) an à partir de la date d'achat, et inclut les DEL, les boîtiers, les lentilles, les électroniques, les interrupteurs, les batteries rechargeables et les chargeurs. Les ampoules (autres que les DEL) sont couvertes pour une période de 90 jours à partir de la date d'achat.

Ce produit sera réparé ou remplacé si nous déterminons qu'il est défectueux. Ceci est la seule garantie explicite ou implicite, y compris toute garantie de qualité marchande ou d'adéquation à un usage particulier.

Pour une copie détaillée de la garantie, vous rendre sur le site www.baycoproducts.com/bayco-product-support/warranties. Gardez ce reçu comme preuve d'achat.

ENSAMBLAJE - CONSULTE LAS ILUSTRACIONES

INSTALACIÓN DE LA LÁMPARA DE CABEZA

- Alinee el orificio central en el soporte de la Lámpara de Cabeza con el orificio central en el Soporte de Lámpara.
- Utilizando el tornillo de mariposa ya incluido, apriete con el dedo hasta que quede apretado.

PRECAUCIÓN: No utilice ninguna herramienta para apretar el tornillo de mariposa. Apretarlo con el dedo es todo lo que se necesita. El apretar excesivamente puede causar daños a la unidad.

FUNCIONAMIENTO

La SL-1512 tiene un interruptor de botón sellado ubicado en la parte posterior de la lámpara de cabeza.

Para encender la lámpara:

- Presione y suelte el botón.

Para apagar la lámpara:

- Presione y suelte el botón.

GARANTÍA

GARANTÍA LIMITADA DE 1 AÑO

Bayco Products, Inc. garantiza que este producto está libre de defectos de mano de obra y materiales para el comprador original durante un año a partir de la fecha de compra e incluye los LED, la carcasa, los lentes, la electrónica, los interruptores, las pilas recargables y los cargadores. Las bombillas (excepto los LED) están cubiertas durante 90 días a partir de la fecha de compra.

Repararemos o reemplazaremos este producto si lo determinamos como defectuoso. Esta es la única garantía, expresa o implícita, incluyendo cualquier garantía de comerciabilidad o idoneidad para un propósito particular.

Para obtener una copia completa de la garantía, visite www.baycoproducts.com/bayco-product-support/warranties. Conserve su recibo para comprobar la compra.

MANUAL DE INSTRUCCIONES SL-1512

GRACIAS POR LA COMPRA DE LA LÁMPARA DE TRABAJO SL-1512 LED.

GUARDE ESTAS INSTRUCCIONES

POR FAVOR LEA ESTAS INSTRUCCIONES ANTES DE USAR SU LÁMPARA DE TRABAJO.

ADVERTENCIAS

INSTRUCCIONES DE SEGURIDAD IMPORTANTES

ADVERTENCIA: LEA CUIDADOSAMENTE TODAS LAS INSTRUCCIONES

GUARDE ESTAS INSTRUCCIONES

ADVERTENCIA: Al utilizar luces al aire libre, las precauciones básicas de seguridad siempre deben ser seguidas para reducir el riesgo de incendio, descarga eléctrica y lesiones personales, incluyendo las siguientes:

- No está diseñado para su uso en zonas húmedas.
- NO use con cable de extensión cerca del agua o donde el agua puede acumularse.
- Mantenga los enchufes y receptáculos secos.
- Para su uso solo en circuitos protegidos GFCI.
- Utilice al aire libre solamente cables de extensión de tres hilos de 16 AWG o más grandes, que tengan conexión a tierra de tres clavijas y receptáculos que acepten el enchufe del aparato.
- NO use esta lámpara de trabajo con un cable de extensión de 2 hilos
- Use cables de extensión de tres hilos solamente y clasificados para uso al aire libre, tales como un cable de extensión del tipo de cable SEW, SEOW, SEEOW, SEOOW, SOW, SOOW, STW, STOW, STOW, STOW, STOOW, SJEW, SJEOW, SJW, SJW, SJOW, SJOOW, SJTW, SJTOW, OR SJTOOW.

GUARDE ESTAS INSTRUCCIONES

INSTRUCCIONES DE SEGURIDAD

INSTRUCCIONES RELACIONADAS AL RIESGO DE INCENDIO, DESCARGA ELÉCTRICA (EXPOSICIÓN EXCESIVA A RADIACIÓN UV) O LESIONES PERSONALES

ADVERTENCIA: PARA REDUCIR EL RIESGO DE INCENDIO, CHOQUE ELÉCTRICO O LESIONES A PERSONAS:

- ¡La lámpara encendida puede calentarse!
- La lámpara puede ser utilizada en interiores y exteriores.
- Asegúrese que el interruptor de botón sellado está en posición de apagado antes de conectar la lámpara de trabajo
- Conecte la lámpara a 120 Voltios, única fuente de alimentación de 60 Hz.
- No toque el lente caliente, ni el espacio cerrado.
- No permanezca en la luz si la piel se siente caliente.
- No mire directamente a la lámpara encendida, ni dirija la luz a otras personas.
- Mantenga la lámpara alejada de materiales inflamables.

